

PRODUKTOVÝ LIST

Bezpečnostní plomba Twist

ES 110

Druh plomby	twist	
Bezpečnostní úroveň	indikativní	
Materiál plomby	PC - polykarbonát	
Materiál plombovacího lanka	ocel potažená PVC	
Pevnost v tahu lanka	400 N (40 kg)	
Teplotní rozsah	-40°C až +100°C	
Průměr lanka	0,96 mm	
Délka lanka	400 mm	
Min. průměr aplikačního otvoru	1,2 mm	
Způsob aplikace	ruční, bez nářadí	
Způsob odstranění	jednoduchý řezný nástroj	
Technologie značení	laser	
Značení	Text	ANO
	Logo	ANO
	Číselná řada	max 8 pozic na štítku
	Čárový kód	ANO
Barvy	žlutá, červená, modrá	
Balení	1 000 ks v kartonu, hmotnost kartonu 4,20 kg	
Použití	Jističe, elektroměry, rozvodné sítě, značení ručního nářadí, přepravní boxy, různé uzávěry, kontrolní body, šrouby, příruby, ventily apod.	

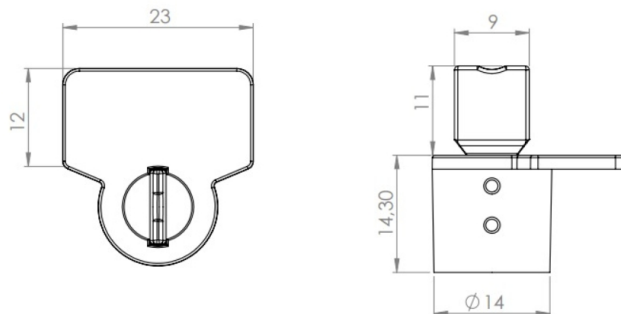

Všechny rozměry jsou uvedeny v mm